

MOGU



Floor catalogue

INDEX

Introduction	PAG 5
Colour	PAG 21
Floor Flex	PAG 35
Floor Tiles	PAG 43
Insights	PAG 51



FOREWORD

At Mogu, we employ Nature's intelligence to radically disrupt the design of everyday products, seeking a finer balance between the man-made and the rhythms of the natural ecosystem.

Mogu continues to follow, after many years of research, the concrete path of sustainability by producing products based on revolutionary materials.

Mogu products aim to shorten the gap between man and Nature, bringing the notion of the organic back into daily life, homes, offices and the entire system of which we are a part.

These solutions testify that not only the future, but above all the present, still belongs to Nature and that Nature can continue to surprise us through its most diverse manifestations. Feeling as an active part of Nature to make things better.

PREFAZIONE

In Mogu impieghiamo l'intelligenza della natura per innovare radicalmente il design dei prodotti di uso quotidiano, cercando un equilibrio più sottile tra l'artificiale e i ritmi dell'ecosistema naturale.

Mogu segue ancora, dopo numerosi anni di ricerca, la strada concreta della sostenibilità realizzando prodotti con materiali rivoluzionari.

I prodotti di Mogu mirano ad accorciare il divario tra uomo e Natura, riportando la nozione di organico all'interno della vita quotidiana, delle abitazioni, degli uffici e dell'intero sistema di cui facciamo parte.

Tali soluzioni testimoniano che non solo il futuro, ma soprattutto il presente, appartiene ancora alla Natura e che la Natura può continuare a sorprenderci attraverso le sue più diverse manifestazioni. Sentendosi parte attiva della Natura per migliorare le cose.

OUR HISTORY

Mogu was founded on the belief that Nature is the best architect of all. Thanks to its exceptional expertise, its evolutionary skills and amazing capacity for innovation, Mogu could not wish for a best partner in industrial production and design than Nature itself.

Since the start, MOGU has explored different protocols for the production of responsible products, using one of the best technologies found in Nature, the mycelium.

LA NOSTRA STORIA

Mogu nasce dalla convinzione che la Natura sia il miglior architetto in assoluto. Grazie alla sua eccezionale competenza, alle sue capacità evolutive e alla sua sorprendente capacità di innovazione, Mogu non potrebbe desiderare un partner migliore nella produzione di oggetti di design che la Natura stessa.

Fin dall'inizio, Mogu ha esplorato protocolli e sistemi per una produzione responsabile, utilizzando una delle migliori tecnologie presenti spontaneamente in Natura, il micelio.





THE COMPANY

LA NOSTRA AZIENDA

MOGU is a design company that manufactures sustainable and innovative products with a strong aesthetic value and advanced performances.

Starting from residues materials and by-products of other industrial processes, it offers today the first products based on mycelium available on the market, dedicated to interior design and architecture applications.

These are cutting-edge products that can compete with conventional solutions, to foster a more sustainable approach to architecture. Products from Nature and for Nature.

MOGU è una design company che crea prodotti sostenibili e innovativi dalla forte valenza estetica e dalle caratteristiche tecniche avanzate.

Partendo da materie prime di scarto e residui di altri processi industriali, offre oggi sul mercato i primi prodotti commerciali a base di micelio, dedicati ad applicazioni di interior design e all'architettura.

Sono prodotti all'avanguardia, in grado di competere con le soluzioni convenzionali, per promuovere una progettualità architettonica più sostenibile. Prodotti dalla Natura e per la Natura.

#PRESSROOM

The materials that make up the bio-composite are pressed after being mixed appropriately.

La materie che compongono il bio composito vengono pressate dopo essere state opportunamente miscelate.



THE VALUES

Our intent is to bring Nature closer to people, meeting the needs of everyday life, both functionally and aesthetically. A vision of interior design that embraces Nature's radical character, to establish a more honest relationship with the surrounding environment. All systems and techniques adopted at Mogu are attentively designed to prevent pollution, preserve resources, reduce energy consumption and negative environmental impact in short, to make sustainability an integral part of everything we create.

I NOSTRI VALORI

Il nostro intento è quello di avvicinare la Natura alle persone, soddisfacendo le esigenze della vita quotidiana, sia dal punto di vista funzionale che estetico. Una visione del design d'interni che abbraccia il carattere radicale della Natura, per stabilire una relazione più onesta con l'ambiente circostante. Tutti i sistemi e le tecniche adottate da Mogu sono attentamente studiati per prevenire l'inquinamento, conservare le risorse, ridurre il consumo di energia e l'impatto ambientale negativo - in breve, per rendere la sostenibilità parte integrante di tutto ciò che creiamo.



CIRCULAR ECONOMY

ECONOMIA CIRCOLARE

Mogu practices and processes are steadily founded on Circular Economy principles. As part of these, we process industrial waste materials such as corn cobs, rice straw, spent coffee grounds, discarded seaweed, or clam shells that cannot find other valuable applications in production processes.

Our daily goal, from R&D activities till manufacturing, is to convert such raw materials and valorise them into high performance products.

We offer functional, beautiful and meaningful products with a durable and sustainable life cycle. We thrive to do this through industrial processes that have the lowest possible environmental impact.

Le pratiche e i processi di Mogu sono costantemente fondati sui principi dell'economia circolare. Come parte delle nostre lavorazioni, impieghiamo materiali di scarto come pannocchie di mais, paglia di riso, fondi di caffè esauriti, alghe o gusci di mitili che non trovano altre applicazioni di valore nei processi produttivi.

Il nostro impegno quotidiano, dalle attività di R&S fino alla produzione, è quello di convertire tali materie prime e valorizzarle in prodotti ad alte prestazioni.

Offriamo prodotti funzionali, belli e significativi con un ciclo di vita durevole e sostenibile. Ci impegniamo a fare questo attraverso processi industriali che abbiano il minor impatto ambientale possibile.



THE TECHNOLOGY

Our cutting edge technologies allow for the creation of visionary solutions, defining entirely new categories of products, which derive from environmentally responsible processes rooted in circular economy. We employ a vast variety of nutrient-rich, low-value fibres from different industries (agro, textile, etc.) and we transform them through proprietary technologies.

The bio-polyurethane resin that is at the basis of both Flex and Floor Tiles is developed starting from bio-based, renewable and recycled content, up to 70% of the formulation. This durable resin is a one-of-kind innovation for the world of polyurethane-based materials, formulated exclusively by Mogu.

LA TECNOLOGIA

Le nostre tecnologie all'avanguardia permettono la creazione di soluzioni visionarie, definendo categorie di prodotti completamente nuove, che derivano da processi ecologicamente responsabili radicati nell'economia circolare. Impieghiamo una grande varietà di fibre a basso valore provenienti da diverse industrie (agro, tessile, ecc.) e le trasformiamo attraverso tecnologie proprietarie.

La resina bio-poliuretana che è alla base sia di Floor Flex che di Floor Tiles è sviluppata a partire da contenuti bio-based, rinnovabili e riciclati, fino al 70% della formulazione. Questa resina resistente è un'innovazione unica nel mondo dei materiali, formulata esclusivamente da Mogu.





THE PROCESS

Over the past years, one of Mogu main target has been to achieve products as homogeneous as possible. To do so, we developed a stringent set of protocols for manufacturing – from engineering the fibres.

Today, our products have achieved an optimal standard, matching the most advanced EU requirements.

Mogu Floor is the result of a deep journey of R&D and of exclusive formulations, allowing to reach the most responsible products, by upcycling low-value materials, resulting in high quality products that resonate with the rhythms of the living.

IL PROCESSO

Negli ultimi anni, uno dei principali obiettivi è stato quello di ottenere prodotti il più possibile omogenei. Per fare ciò, abbiamo sviluppato una serie di protocolli rigorosi per la produzione partendo dalla ingegnerizzazione delle fibre. Oggi, i nostri prodotti hanno raggiunto uno standard ottimale, che corrisponde ai requisiti UE più avanzati.

Mogu Floor sono il risultato di un profondo percorso di ricerca e sviluppo che ha permesso di realizzare soluzioni più responsabili, valorizzando composti e materiali residui sottovalutati, ottenendo prodotti di alta qualità che ben si prestano ai ritmi dell'abitare.

FLOOR COLOURS

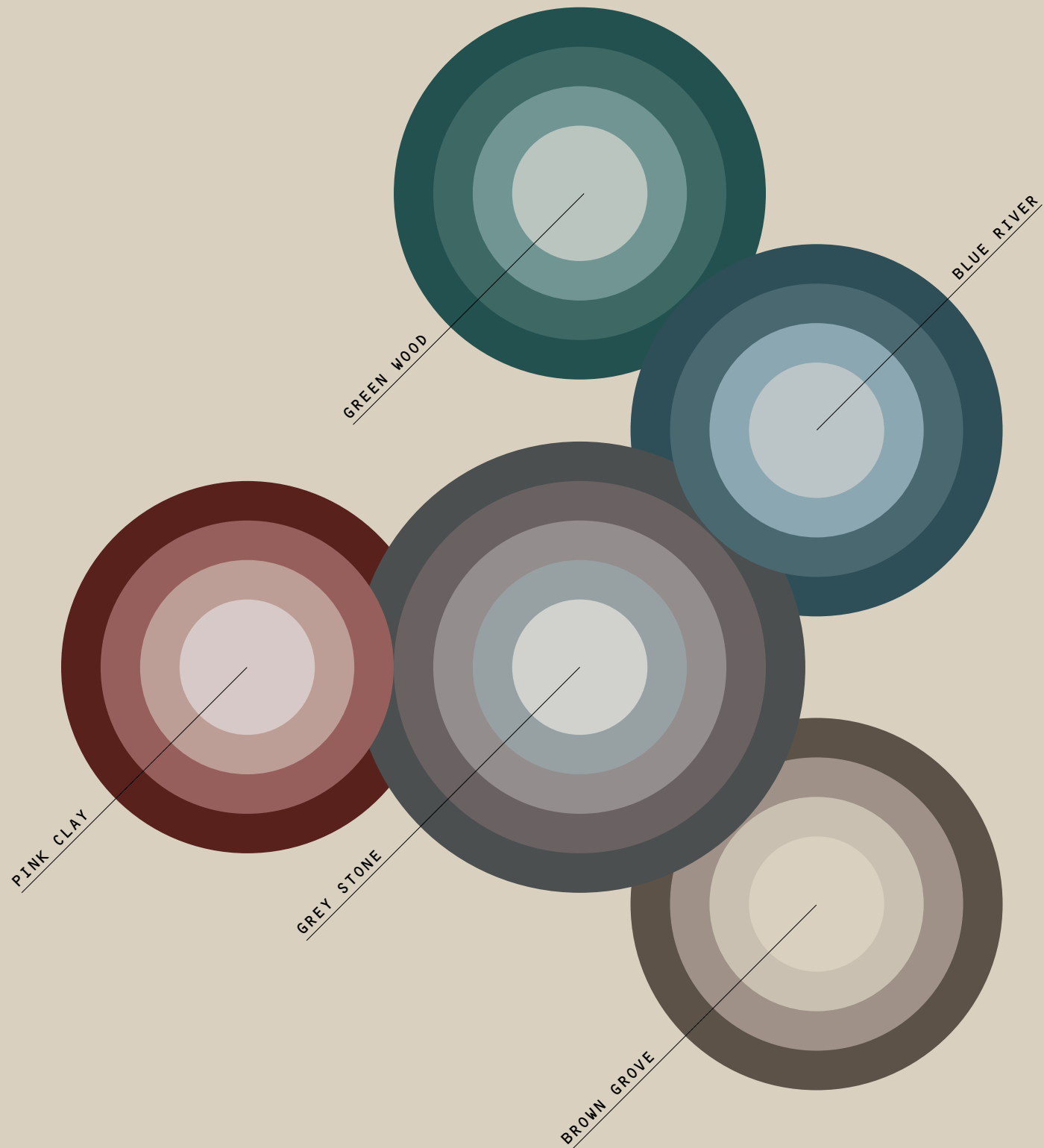

INTRODUCING COLOURS

We decided to dedicate the world of Mogu products with a fantastic colour palette to customise any kind project.

The fascinating tones of water, forests, earth and sand to design an unique colour palette. Blue, green, earth tones and warm/cold neutrals with subtle variations, calm and desaturated hues. Colours designed to support a perfect mix and match.

The entire range of floors products can be easily tinted to almost any shade, with a minimal use of mineral pigments in the formulation.

INTRODUZIONE AI COLORI

Abbiamo deciso di dedicare al mondo dei prodotti Mogu una fantastica palette colori per personalizzare ogni genere di progetto.

Le affascinanti tonalità dell'acqua, delle foreste, della terra e della sabbia hanno composto una palette di colori unica. Blu, verde, toni della terra e neutri caldi/freddi con sottili variazioni, tonalità calme e desaturate. Colori progettati per supportare un perfetto mix and match.

L'intera gamma di prodotti floor può essere facilmente colorata per ottenere quasi tutte le tonalità, con uso minimo di pigmenti minerali all'interno della formulazione.

GREEN WOOD PALETTE

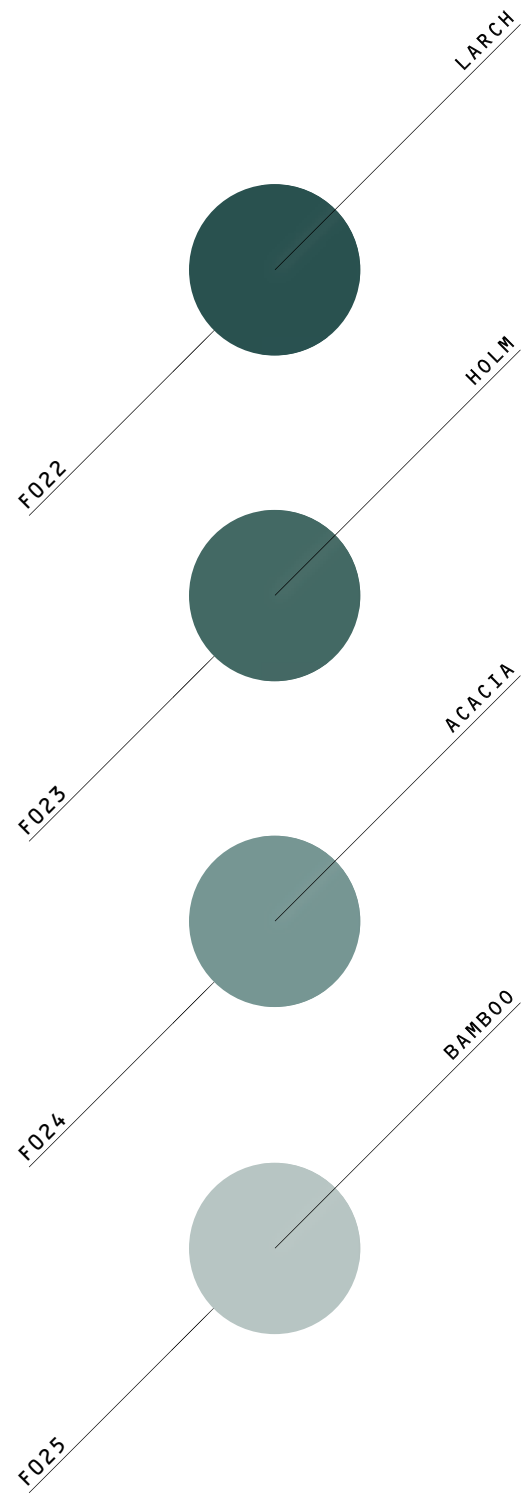

OVERVIEW



BLU RIVER
PALETTE

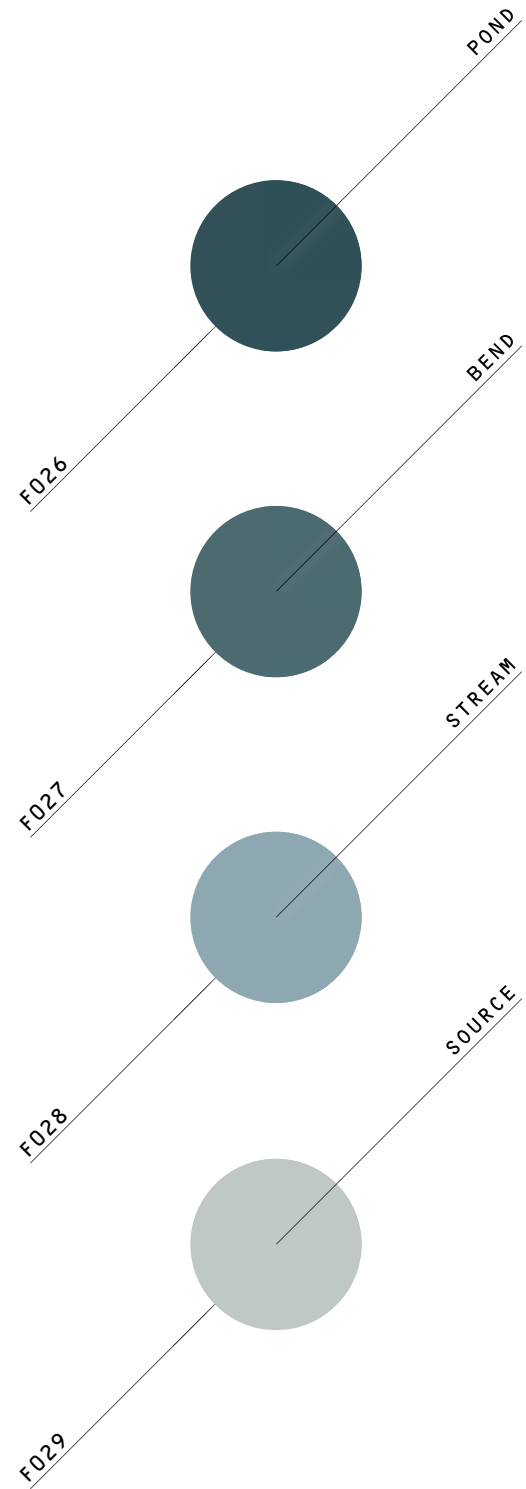

OVERVIEW



PINK CLAY
PALETTE

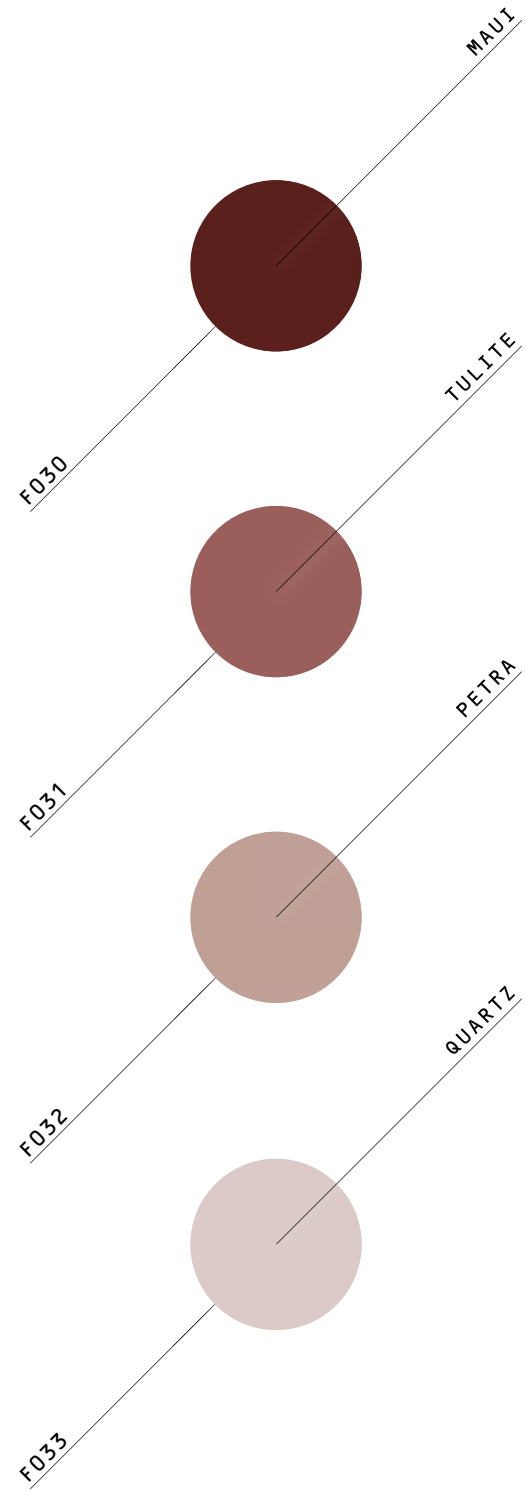

OVERVIEW

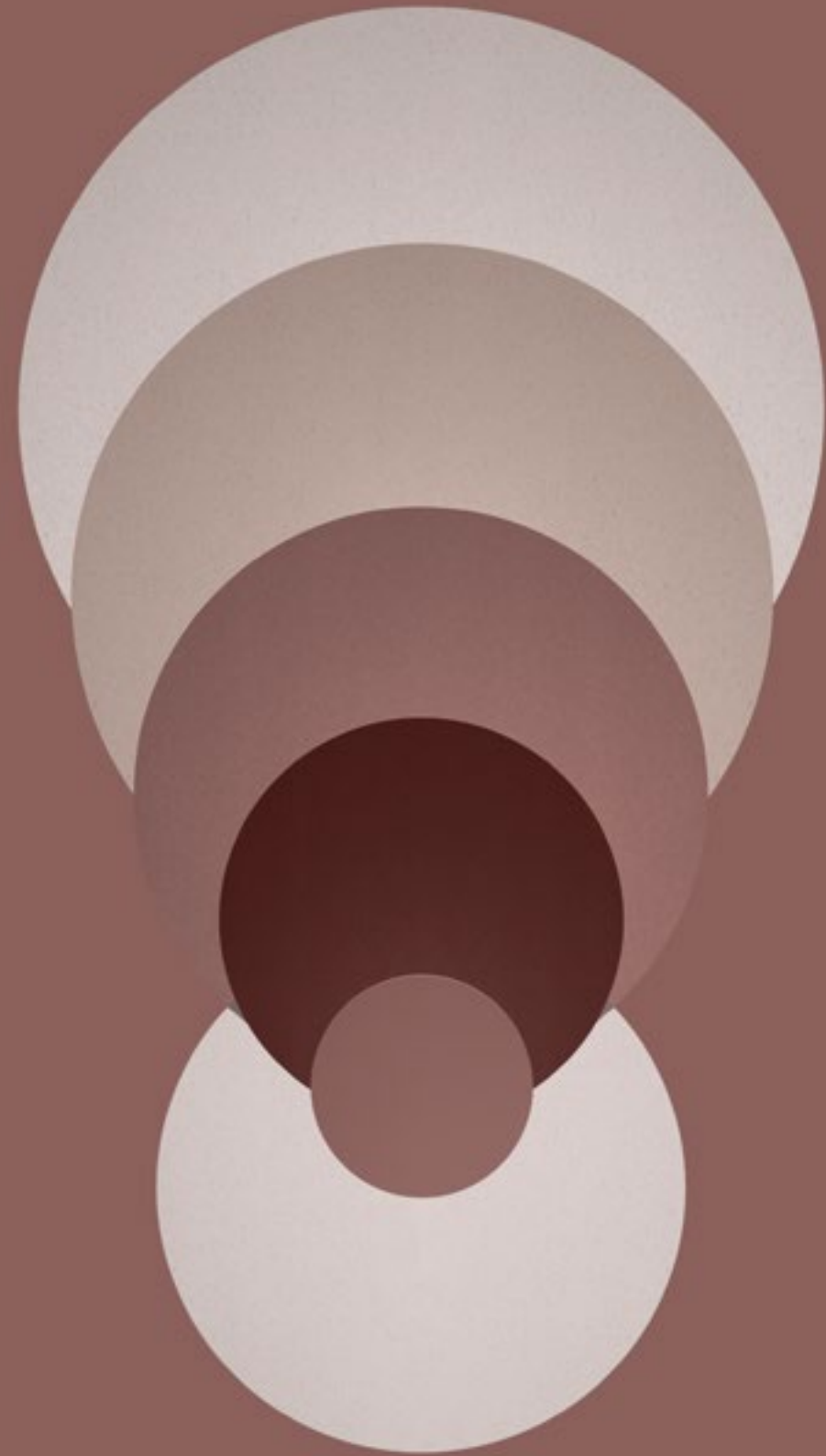

BROWN GROVE
PALETTE

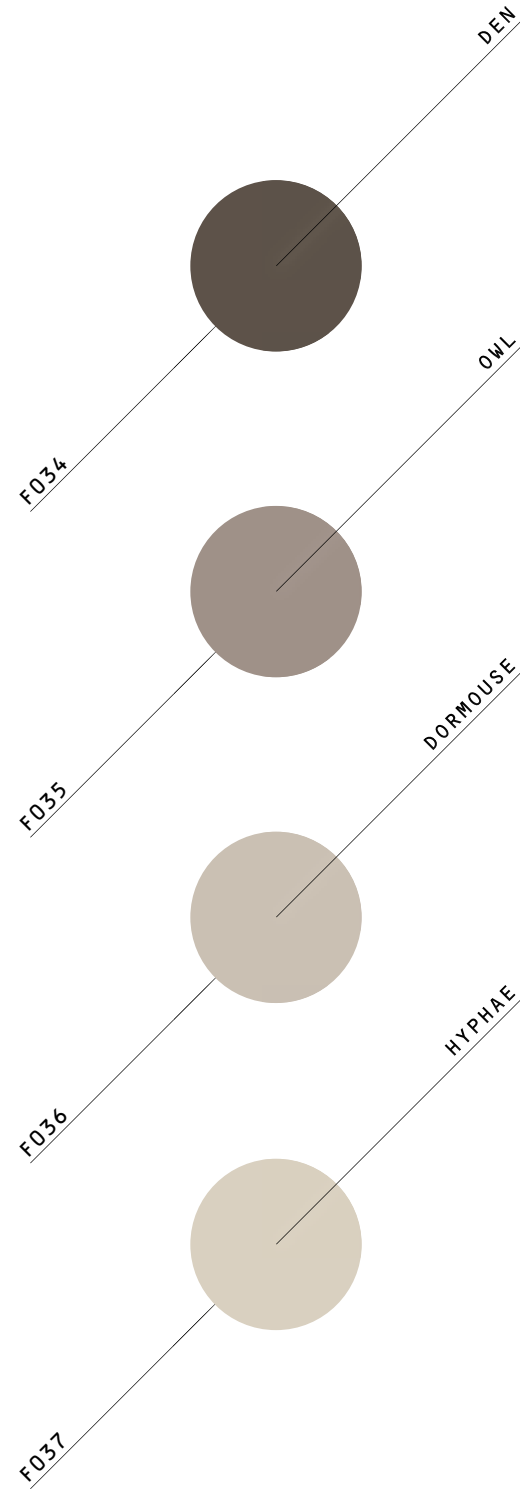

OVERVIEW



GREY STONE
PALETTE

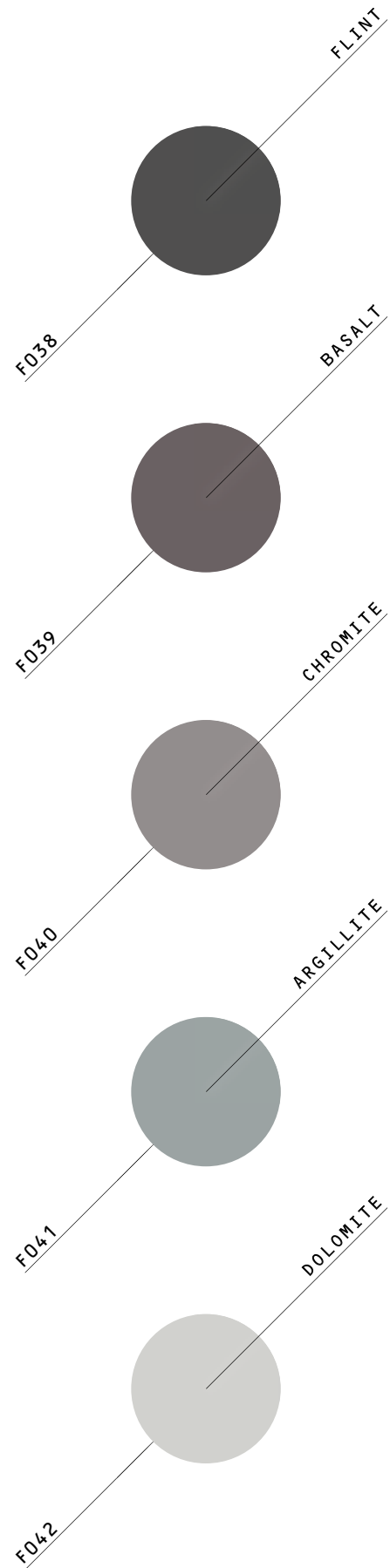

OVERVIEW

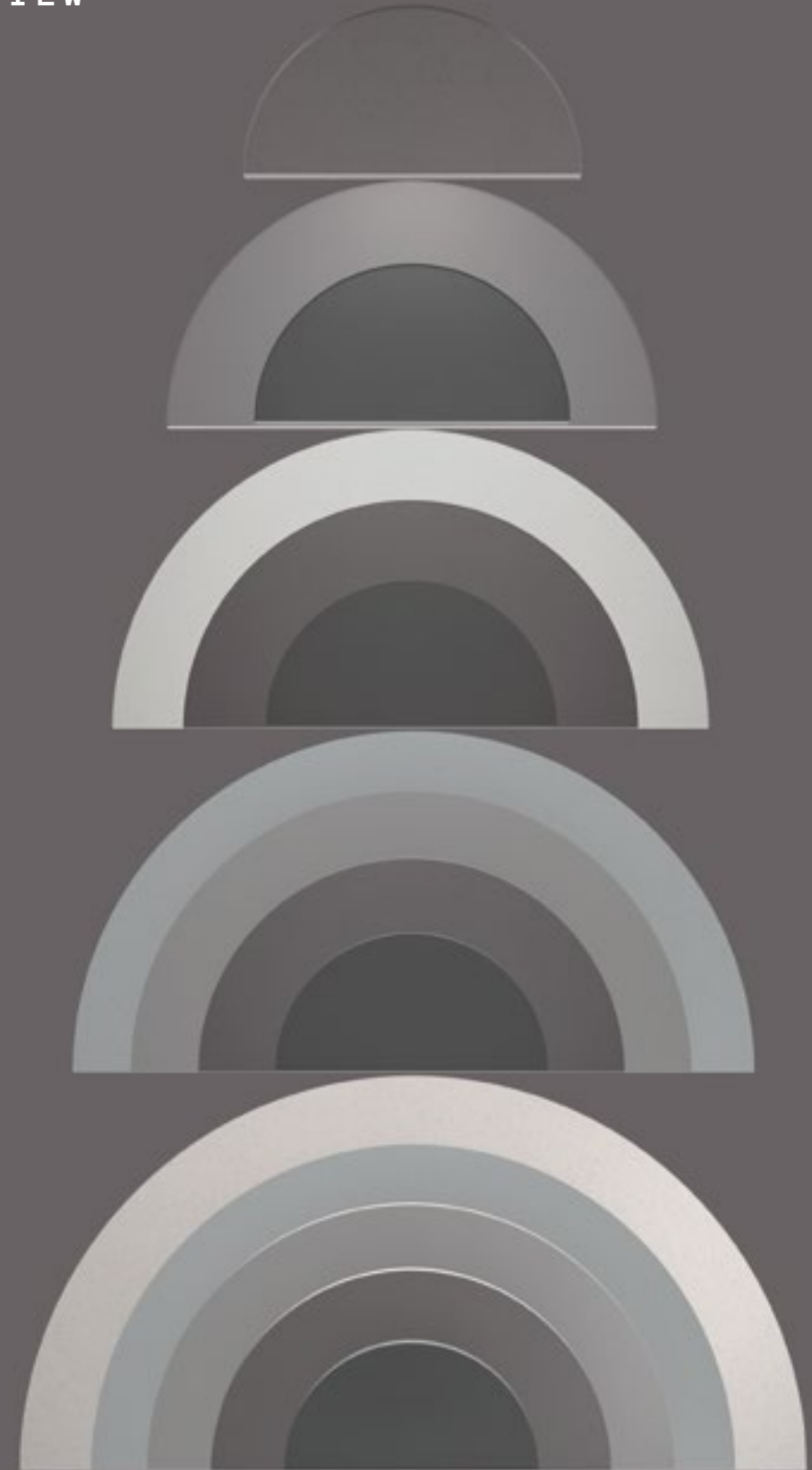



FLOOR

PRODUCTS

From agro-industrial residues to luxury living environments, Mogu Floor are two collections of bio-based resilient tiles and roll for interior design and architecture. A perfect solution to support a fully circular approach within the building industry.

The proprietary formulation of the bio-based resin utilised in Mogu Floor products is literally bio-based, replacing traditional industrial pigments with low-value biomasses, such as corn crops, rice straw, spent coffee grounds, discarded seaweed and clam shells. Despite their look resembling stone, and their structural toughness, Mogu Floor products feature a warm and soft touch

- providing an amazing and sustainable choice to walk on.

PRODOTTI

Dai residui agro-industriali agli ambienti abitativi di lusso, Mogu Floor tiles and Mogu Floor Flex sono due collezioni di piastrelle e rotoli resilienti a base biologica per l'interior design e l'architettura. Una soluzione perfetta per un approccio completamente circolare all'interno dell'industria edilizia. La formulazione brevettata della resina a base biologica utilizzata nei prodotti Mogu Floor è letteralmente bio-based. Sostituiamo i tradizionali pigmenti industriali con biomasse a basso valore, come scarti di mais, paglia di riso, fondi di caffè, alghe di scarto e i gusci di mitili. Nonostante il loro aspetto simile alla pietra e la loro durezza strutturale, i prodotti Mogu Floor sono caratterizzati da un tocco caldo e morbido - offrendo una scelta sorprendente e sostenibile su cui camminare.



FLOOR FLEX

thickness 15/20/25 mm

Mogu Floor FLEX is a collection of resilient flexible floors 67% biobased that come in roll form. They are destined to large and high-traffic areas, such as offices, buildings and hospitality.

Mogu FLEX products are designed according to standard shapes and dimensions. Yet, thanks to digital cutting technology, they can be simply customized to support every project's needs.

Mogu FLEX allows to design continuity from floor to wall, also through skirting. Thanks to its flexible design and its low thickness (1.5, 2.0 or 2.5 mm), Mogu FLEX can be applied even on curved surfaces and as furniture covering.

Mogu Floor FLEX è una collezione di pavimenti flessibili resilienti biobased al 67% che si presentano sotto forma di rotolo. Sono destinati a grandi aree e ad alto traffico, come uffici, edifici e strutture ricettive.

I prodotti Mogu FLEX sono progettati secondo forme e dimensioni standard. Tuttavia, grazie alla tecnologia di taglio digitale, possono essere facilmente personalizzati per soddisfare le esigenze di ogni progetto.

Mogu FLEX può essere applicato in continuità, senza tagli, da pavimento a parete. Grazie al suo design flessibile e al suo spessore minimo (1.5, 2.0 o 2.5 mm), Mogu FLEX può essere applicato anche su superfici curve e utilizzato come rivestimento di mobili.

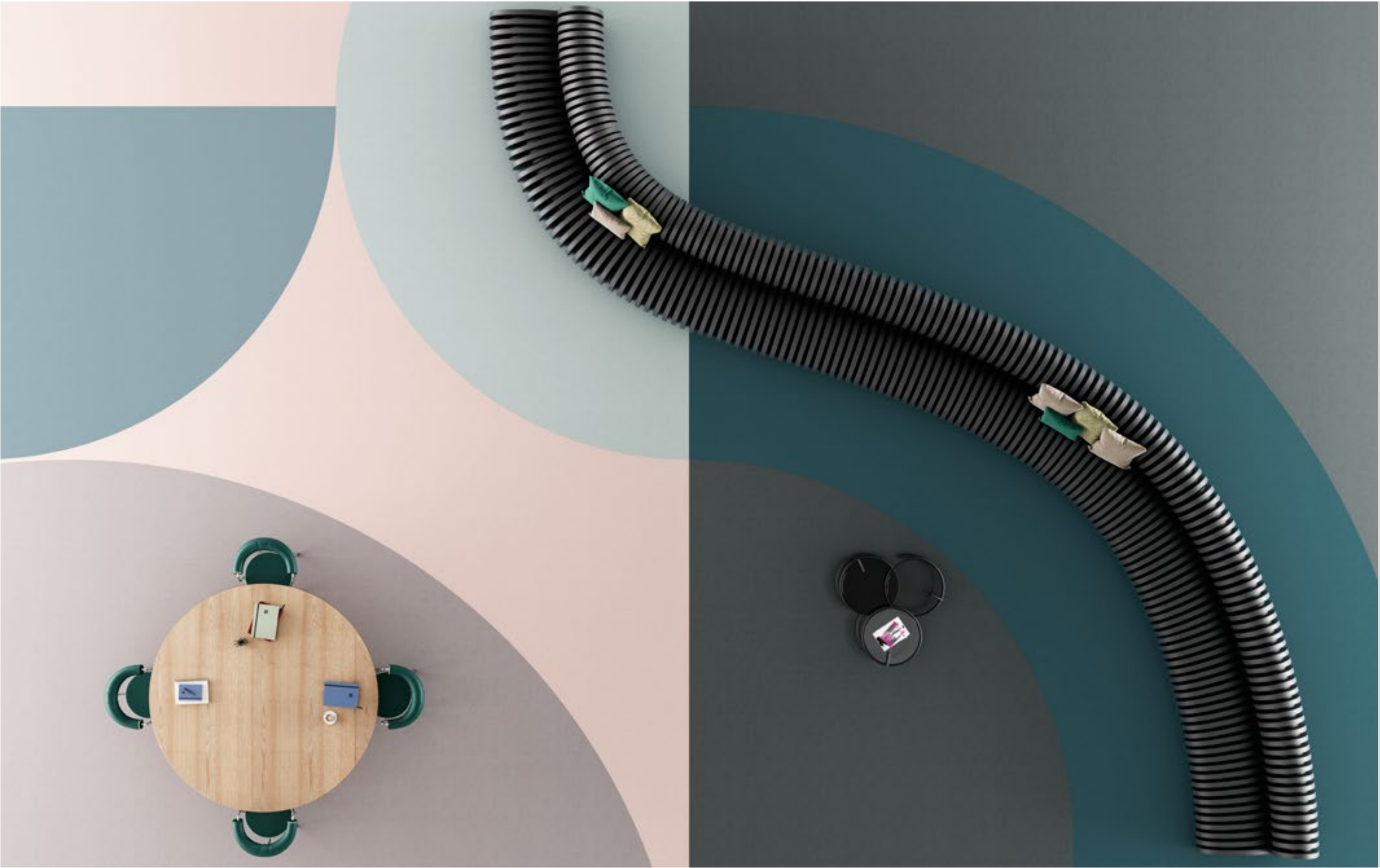



01



03



02



01 COLOURS

F035 OWL
F022 LARCH
F023 HOLM
F024 ACACIA
F025 BAMBOO

02 COLOURS

F030 MAUI
F031 TULITE
F032 PETRA
F033 QUARTZ
F038 FLINT
F040 CHROMITE

03 COLOURS

F035 OWL
F026 POND
F028 STREAM



FLOOR TILES

thickness 7 mm

Mogu Floor Tiles are designed to support the needs of everyday life in every environment, from residential to commercial spaces.

Thanks to its 94,7% biobased content, and the bio-polyurethane coating that constitutes the top layer, Mogu Floor Tiles are able to resist heels, scratches, abrasions just like any conventional floor.

Despite their look resembling stone, and their structural toughness, Mogu Floor Tiles feature a warm and soft touch - providing an amazing and sustainable choice to walk on.

Le piastrelle Mogu Floor sono progettate per soddisfare le esigenze della vita quotidiana, dagli spazi residenziali a quelli commerciali.

Grazie al suo 90% di contenuto biobased, e al rivestimento in bio-poliuretano che costituisce lo strato superiore, Mogu Floor Tiles è in grado di resistere a tacchi, graffi, abrasioni proprio come qualsiasi pavimento convenzionale.

Nonostante il loro aspetto simile alla pietra e la loro durezza strutturale, le piastrelle Mogu Floor Tiles sono caratterizzate da un tocco caldo e morbido - fornendo una scelta sorprendente e sostenibile su cui camminare.





Mogu Tiles are the green alternative to LVTs (luxury vinyl tiles).

Mogu Tiles sono l'alternativa ecologica alle LVT (luxury vinyl tiles)



Mogu Tiles are modular elements available in standard sizes and custom cuts.

Mogu Tiles sono elementi modulari disponibili in formati standard e tagli custom

01



03



02

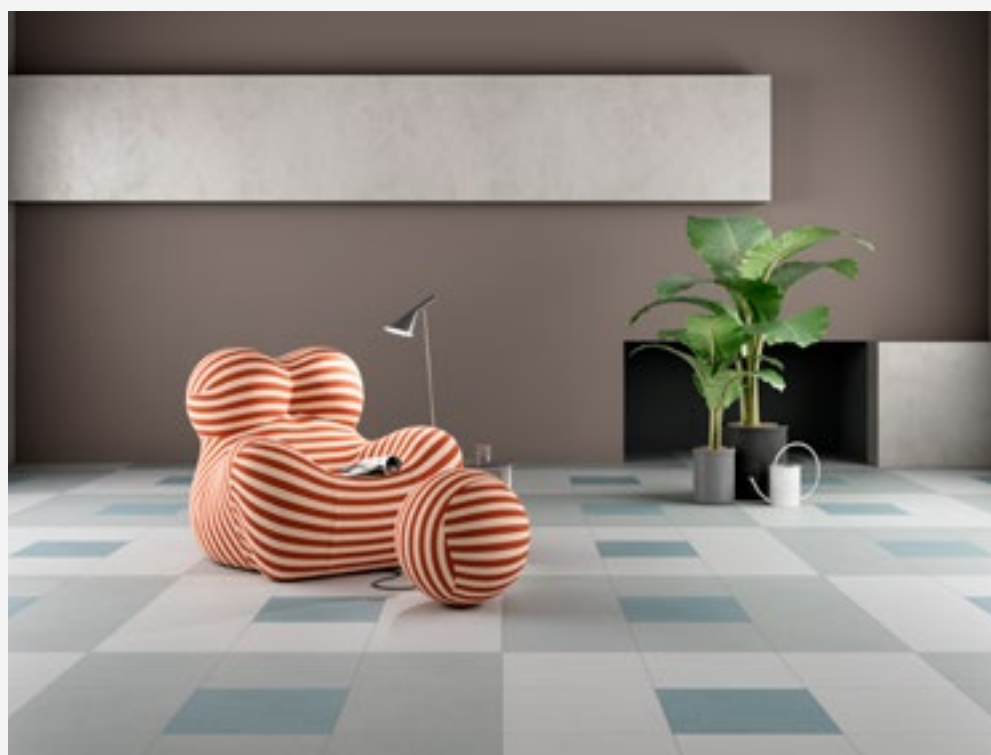

01 COLOURS

F022 LARCH
F024 ACACIA
F042 DOLOMITE

03 COLOURS

F030 MAUI
F031 TULITE
F041 ARGILLITE
F042 DOLOMITE
F033 QUARTZ

02 COLOURS

F028 STREAM
F041 ARGILLITE
F029 SOURCE

INSIGHTS

APPROFONDIMENTI

FLOOR
TILES



Mogu Floor Tiles are certified for use in residential and commercial areas, even with intense traffic. They can be installed as a common glue-down laminate flooring, with grouting.

Our Floor Tiles are compatible with most of the commercial glues and grouting materials, granting perfect adhesion on all subfloors.

Wet areas should be avoided but can be matched with our FLEX solution, which provides superb water resistance.

Le Mogu Floor Tiles sono certificate per l'uso in aree residenziali e commerciali, anche con traffico intenso. Possono essere installate come un comune pavimento laminato incollato, con stuccatura.

Le nostre Floor Tiles sono compatibili con la maggior parte delle colle commerciali e dei materiali per la stuccatura, garantendo una perfetta adesione su tutti i sottofondi.

Le zone umide devono essere evitate ma possono essere abbinare con la nostra soluzione FLEX, che fornisce una superba resistenza all'acqua.

FLOOR
FLEX 15/20

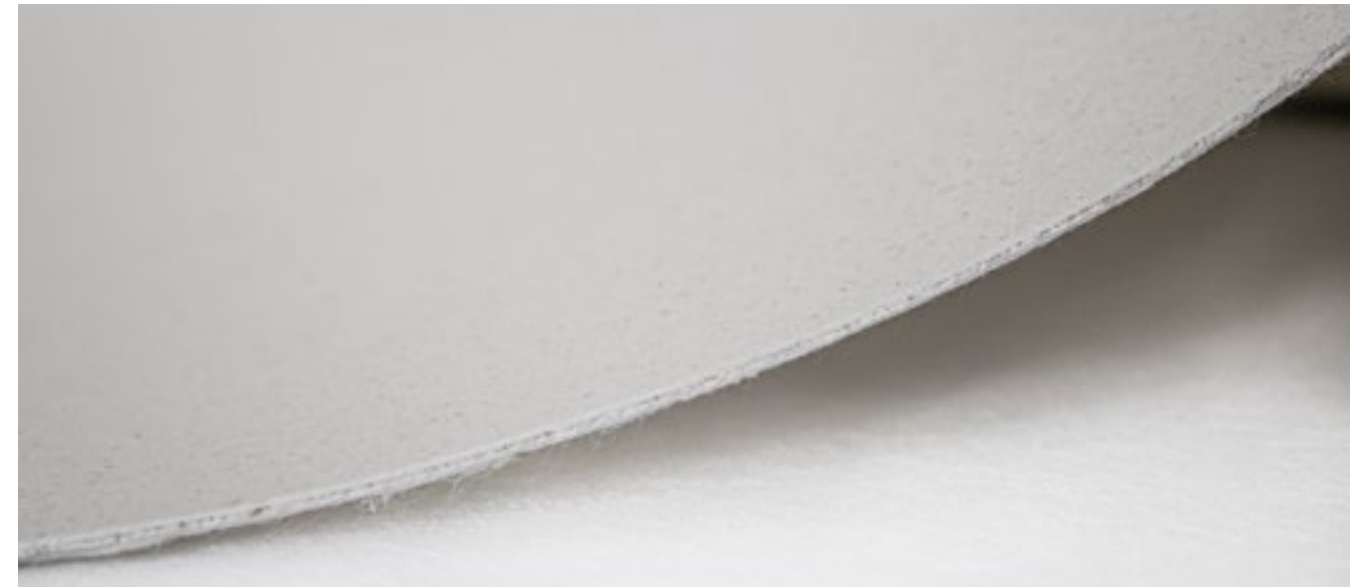

Mogu Floor FLEX is a collection of resilient flexible floors destined to large and high-traffic areas, such as offices, buildings and hospitality. Its low thickness (1.5, 2.0 or 2.5 mm) allows its use in renovation projects, to cover old floors with almost no impact on room's heights.

Mogu Floor FLEX can be installed with a minimal amount of glue and with no grouting, similarly to any rolltype flooring. It is easy and fast to install with most commercial glues, and perfectly suited to wet areas.

Mogu Floor FLEX è una collezione di pavimenti flessibili resilienti destinati a grandi aree e ad alto traffico, come uffici, edifici e ospitalità. Il suo basso spessore (1.5, 2.0 o 2.5 mm) ne consente l'uso in progetti di ristrutturazione, per coprire vecchi pavimenti senza quasi alcun impatto sulle altezze della stanza.

Mogu Floor FLEX può essere installato con una quantità minima di colla e senza stuccatura, come un qualsiasi pavimento in rotoli. La posa risulta facile e veloce utilizzando la maggior parte delle colle commerciali. Mogu floor FLEX è perfettamente adatto anche nelle aree umide.

COMPOSITION

FLOOR TILES

Topcoat

67% biobased
polyurethane

Biocomposite

Biobased 94,7%
Solvent free

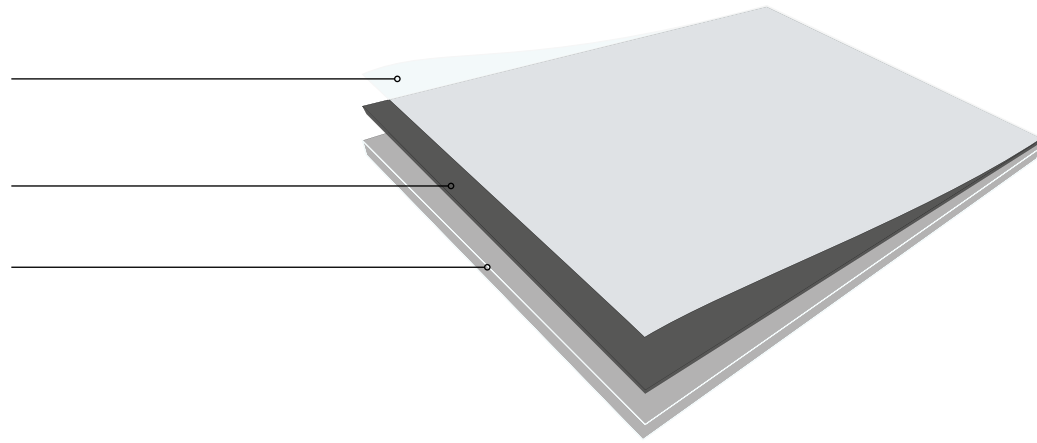

Layer	Description	Composition	% on product
1. Topcoat	high-performance wear layer	water-based paint	1%
2. Mogu Flex	1 mm aesthetic layer	67% biobased polyurethane with oyster shells	14%
3. Biocomposite	core layer - 6 mm	100% biobased high density fiberboard	85%

FLOOR FLEX

Topcoat

67% biobased
polyurethane

Fleece

Biobased 67%
Solvent free

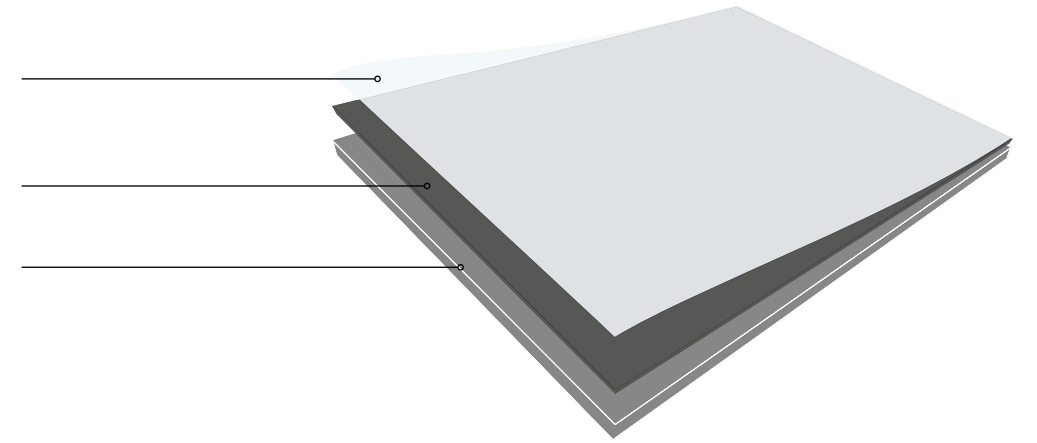

Layer	Description	Composition	% on product
1. Topcoat	high-performance wear layer	water-based paint	4%
2. Mogu Flex	aesthetic & core layer	67% biobased polyurethane with oyster shells	64%
3. Fleece	backing	recycled PET	32%

WARM & SOFT - BUT TOUGH AS NEEDED

Thanks to the 67% biobased resin constituting the top aesthetic layer, Mogu Floor products are able to resist heels, scratches, abrasions just like any conventional floor.

Mogu Floor tiles are certified for use in residential and commercial areas, even with intense traffic (class 23, 34 and 41).

They can be installed as a standard glue-down laminate flooring, with 2 mm grouting. Our Floor tiles are easy to install with standard commercial glues and grouting materials, granting perfect adhesion on all sub-floors, with no specific indications. Wet areas should be avoided and can be matched in aesthetics with our FLEX solution, which provides superb water resistance.

Grazie alla resina biobased al 67% che costituisce lo strato estetico superiore, i prodotti Mogu Floor sono in grado di resistere a tacchi, graffi e abrasioni proprio come qualsiasi pavimento convenzionale.

Le piastrelle Mogu Floor sono certificate per l'uso in aree residenziali e commerciali, anche con traffico intenso (classe 23, 34 e 41). Possono essere installate come un normale pavimento in laminato incollato, con una stuccatura di 2 mm. Le nostre piastrelle Floor sono facili da installare con colle e materiali di stuccatura standard in commercio, garantendo una perfetta adesione su tutti i sottofondi, senza indicazioni specifiche. Le zone umide devono essere evitate e possono essere abbinate alla nostra soluzione FLEX, che offre una superba resistenza all'acqua.

FLOOR TO WALL DESIGN FLEXIBILITY



Mogu Floor FLEX is a collection of resilient flexible floors destined to large and high-traffic areas, such as offices, buildings and hospitality. Its low thickness (1.5 2.0 or 2.5 mm) allows its use in renovation projects, to cover old floors with almost no impact on room's heights.

Mogu Floor FLEX can be installed with a minimal amount of glue and with no grouting, similarly to any rolltype flooring. It is easy and fast to install with most commercial glues, and perfectly suited to wet areas.

Mogu Floor FLEX è una collezione di pavimenti flessibili resilienti destinati ad aree grandi e ad alto traffico, come uffici, edifici e strutture ricettive. Il suo basso spessore (1.5 o 2.0 2.5 mm) ne consente l'uso in progetti di ristrutturazione, per coprire vecchi pavimenti senza quasi alcun impatto sulle altezze della stanza.

Mogu Floor FLEX può essere installato con una quantità minima di colla e senza stuccatura, come qualsiasi pavimento in rotoli. È facile e veloce da installare con la maggior parte delle colle commerciali, e perfettamente adatto alle aree umide.

FIRE RATING

Both Mogu Floor Tiles and Mogu Floor Flex, thanks to the biobased resin constituting the product, are certified for fire retardancy. They burn very slowly, and, thanks to their class C-s1, can be applied in every public space.

Sia le piastrelle Mogu Floor che Mogu Flex, grazie alla resina a base biologica che costituisce il prodotto, sono certificate per la resistenza al fuoco. Bruciano molto lentamente e, grazie alla loro classe C-s1*, possono essere applicate in ogni spazio pubblico.

*Equivalente alla Classe 1 italiana

CERTIFIED GREEN

As sustainability is our core value, Mogu is committed to prove that Mogu Floor products are manufactured according to the most stringent parameters of green building.

Our Floor products are awarded the prestigious Blue Angel green certification, thanks to their 87% biobased formulation.

Moreover, they have been tested for VOC Emissions. As tests show, our products neutrally contribute to indoor air quality, with very low VOC emissions.

Poiché la sostenibilità è il nostro valore fondamentale, Mogu si impegna a dimostrare che i prodotti Mogu Floor sono fabbricati secondo i parametri più rigorosi della bioedilizia.

I nostri prodotti Floor hanno ottenuto la prestigiosa certificazione verde Blue Angel, grazie alla loro formulazione biobased all'87%.

Inoltre, sono stati testati per le emissioni di VOC. Come dimostrano i test, i nostri prodotti contribuiscono in modo neutrale alla qualità dell'aria interna, con emissioni di VOC molto basse.

We manufacture our Floor products with the most stringent manufacturing processes – for this, we even obtained a ISO 9001:2015 certification.

Mogu is committed to choose as harmless chemicals as possible. Our decorative paint provides not only an outstanding aesthetics – it is also certified as safe, durable and neutrally contributing to indoor air quality.

Mogu Acoustic materials have been tested for allergenic and VOC Emissions. As test results show, our products are safer than wood and many other industrial materials populating our everyday living environments.

Produciamo i nostri prodotti Floor con i processi di produzione più rigorosi – per questo, abbiamo anche ottenuto una certificazione ISO 9001:2015.

Mogu si impegna a scegliere prodotti chimici il più possibile innocui. La nostra vernice decorativa non offre solo un'estetica eccezionale – è anche certificata come sicura, durevole e contribuisce in modo neutro alla qualità dell'aria interna.

I materiali Mogu Acoustic sono stati testati per gli allergeni e le emissioni di VOC. Come dimostrano i risultati dei test, i nostri prodotti sono più sicuri del legno e di molti altri materiali industriali che popolano i nostri ambienti di vita quotidiana.



This project has received funding from the European Union's Horizon 2020 research and innovation programme under grant agreement No 823392



DIMENSIONS FLOOR TILES (mm)

TILE SECTION



SQUARE M

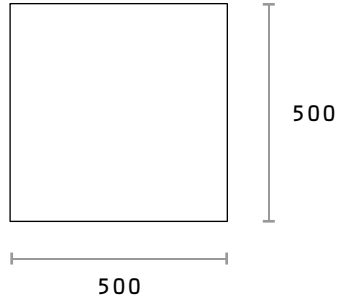

PLANK

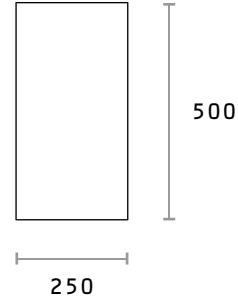

DIMENSIONS FLOOR FLEX (mm)

ROLL

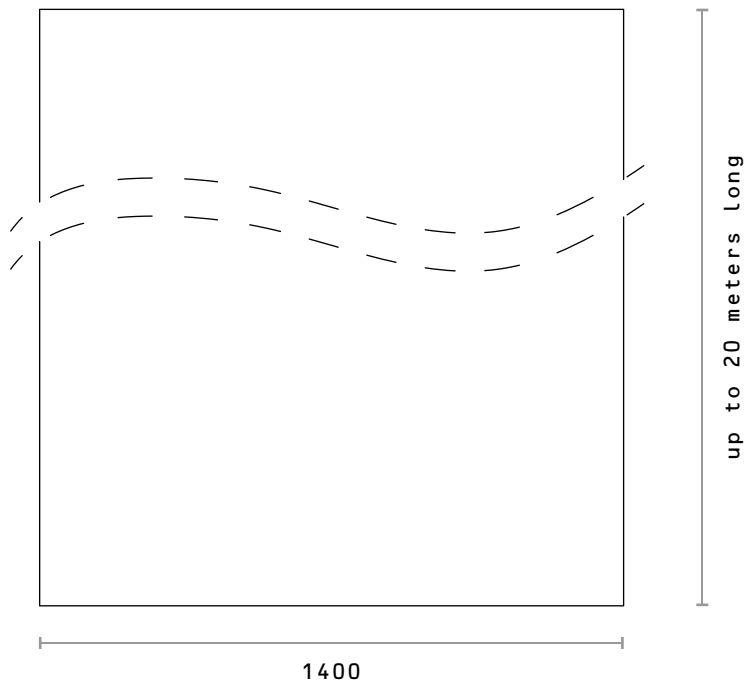

FLEX 15 SECTION



FLEX 20 SECTION



FLEX 25 SECTION

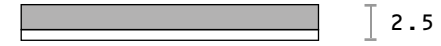

SQUARE S

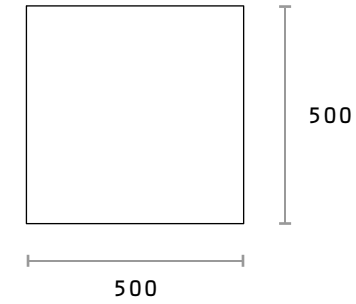

SQUARE M

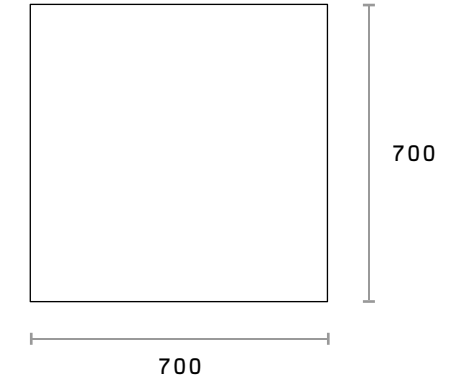

SQUARE L

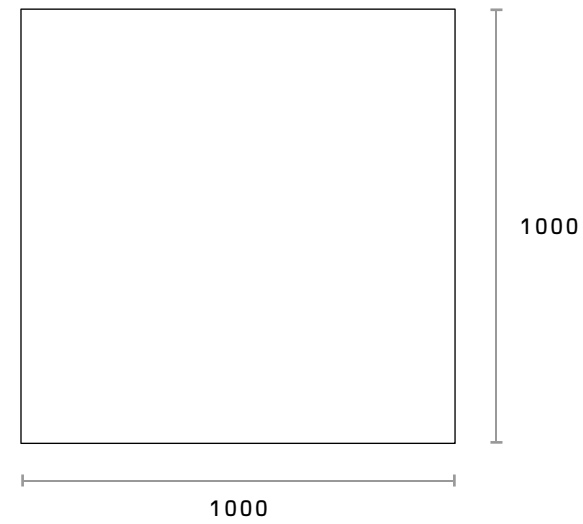

SLAB

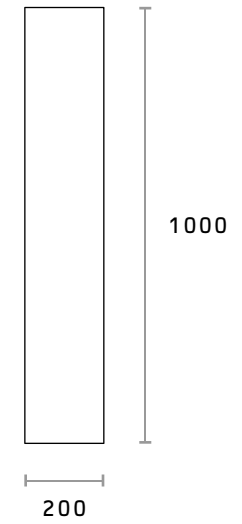

DIMENSIONS (TABLE)

	L (mm)	W (mm)	T (mm)	kg	mq	n° pannelli /mq
TILE SQUARE M	500	500	7.0	1.7	0.2	0.25
TILE PLANK	500	250	7.0	0.9	0.25	0.13
FLEX SQUARE S	500	500	1.5	0.4	0.25	0.25
FLEX SQUARE M	700	700	1.5/2/2.5	0.79	0.36	0.45
FLEX SQAURE L	1000	1000	1.5/2/2.5	1.60	0.24	1
FLEX SLAB	1000	200	1.5/2/2.5	0.32	0.5	0.2
FLEX ROLL	<20m	1400	1.5/2/2.5	n/a	0.25	2.24/mtl

A vision of interior design
that embraces Nature's
radical character.



www.mogu.bio